

SyncSwitch

Typ 5614A

Zum Verbinden und Synchronisieren

- Synchronisation für max. drei DTI-Logger
- Erweiterung der Kanäle
- Einfache Verdrahtung von Vielkanalsystemen
- Möglichkeit der dezentralen Datenerfassung

Beschreibung

Der SyncSwitch ermöglicht das Verbinden und Synchronisieren von DTI-Loggern. Dadurch ist es möglich, mit bis zu drei Loggern Messungen in KiCenter durchzuführen. In Verbindung mit drei DTI-Loggern sind Messungen mit bis zu 288 Sensoren möglich.

Die DTI-Logger können sowohl zentral als auch dezentral angeordnet werden.



Technische Daten

DTI-Logger (max.)	Anz.	3
Synchronisation	Hz	1.000
OUT		Sync Clock / Start der Messung
Versorgungsspannung	V	10 ... 28
Gewicht	Gramm	810
Abmessungen	mm	siehe Zeichnung unten

Abmessungen

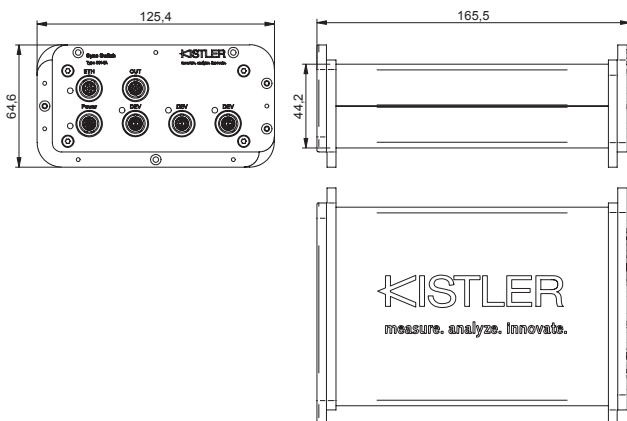

DTI Technologie

Durchgängiges Bussystem für komplette Applikationen. Unterschiedliche Signale werden mit DTI in einen digitalen Ausgang umgewandelt – direkt in den Kistler DTI-Sensoren oder bei bestehenden Sensoren über entsprechende DTI-Konverter. Die Sensordaten fließen in den zentralen DTI-Logger und werden via Ethernet zur Auswertung in den Rechner übertragen. Nur ein einziges Kabel ermöglicht die Konfiguration der Sensoren, die Übertragung und Synchronisation der Messdaten sowie die Stromversorgung. Die automatische Sensorerkennung vereinfacht den Test-Setup: Einbauposition, Kalibrierwerte sowie relevante physikalische Größen werden automatisch mit der Messsoftware KiCenter erkannt und können im GUI konfiguriert werden.

5614A_003-408d-04.19



Bild 1: Zentraler und dezentraler Aufbau möglich

Mitgeliefertes Zubehör

- SyncSwitch
- Powerkabel DTI-Sensoren, L = 2 m
- Anschlusskabel ETH, L = 2 m
- USB-Stick Software + Manuals
- Winkelstiftschlüssel T8
- Transportkoffer komplett
- 4 x Linsenschrauben M2, 5x8
- 3 x Kommunikationskabel, L = 0,5 m

Bestell-Nr.

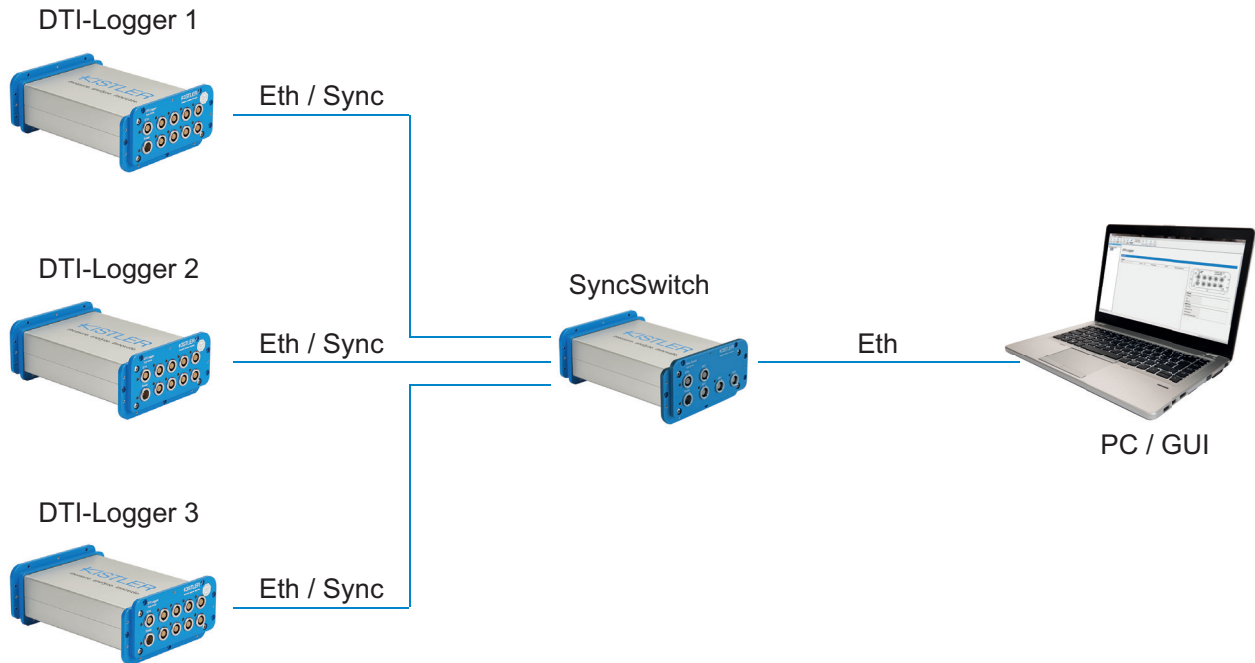
55182652
55155612
55155608
55158846
55065078
55189160
55065321
55184305

Zubehör (optional)

- Kommunikationskabel, L = 2 m
- Kommunikationskabel, L = 10 m
- Kommunikationskabel, L = 20 m
- Synchronisationskabel, L = 2 m

Bestell-Nr.

55184308
55186613
55187179
55184308

Bestellbezeichnung

- SyncSwitch (Art. Nr. 18037868)

Typ 5614A

5614A_003-408d-04.19